

中華民國 112 年全國原住民族運動會 傳統摔角 賽程總表

# 少年組

第一名：

第三名：

第二名：

第四名：

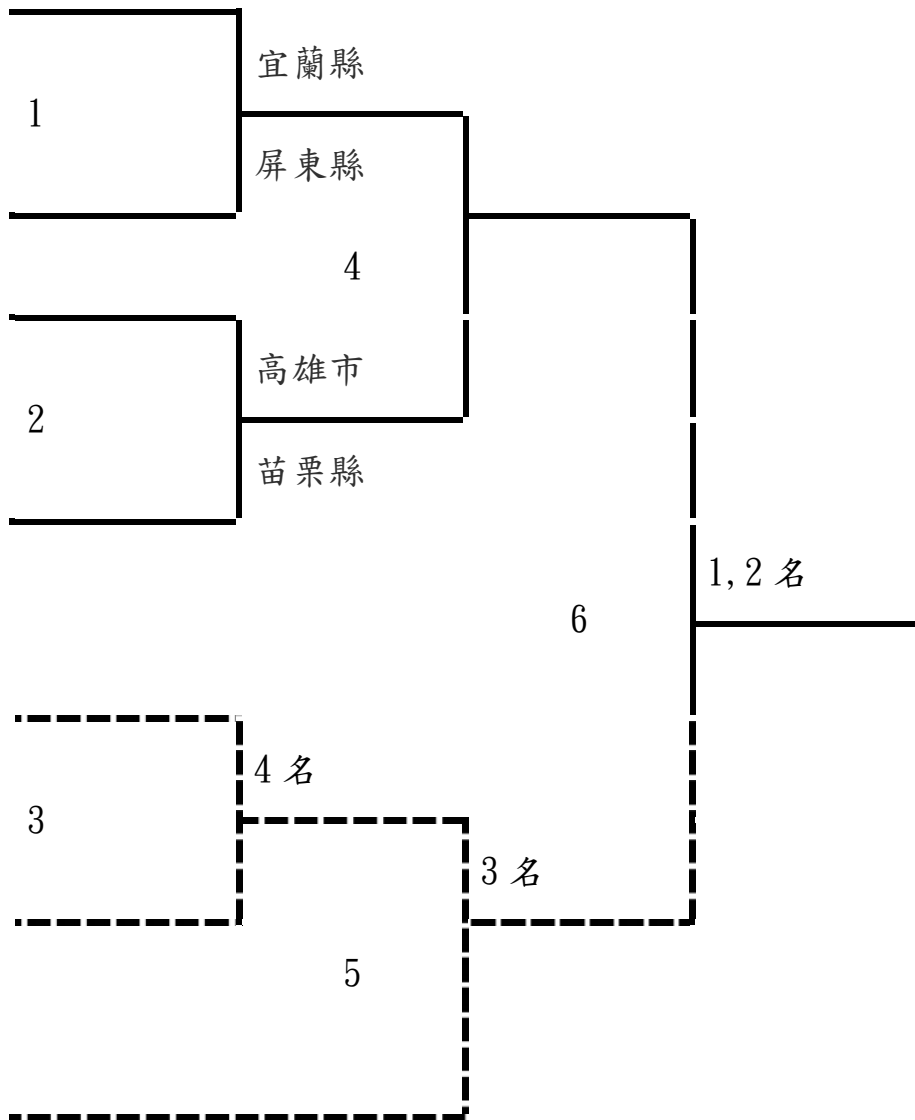

中華民國 112 年全國原住民族運動會 傳統摔角 賽程總表

# 青少年組

第一名：

第三名：

第五名：

第二名：

第四名：

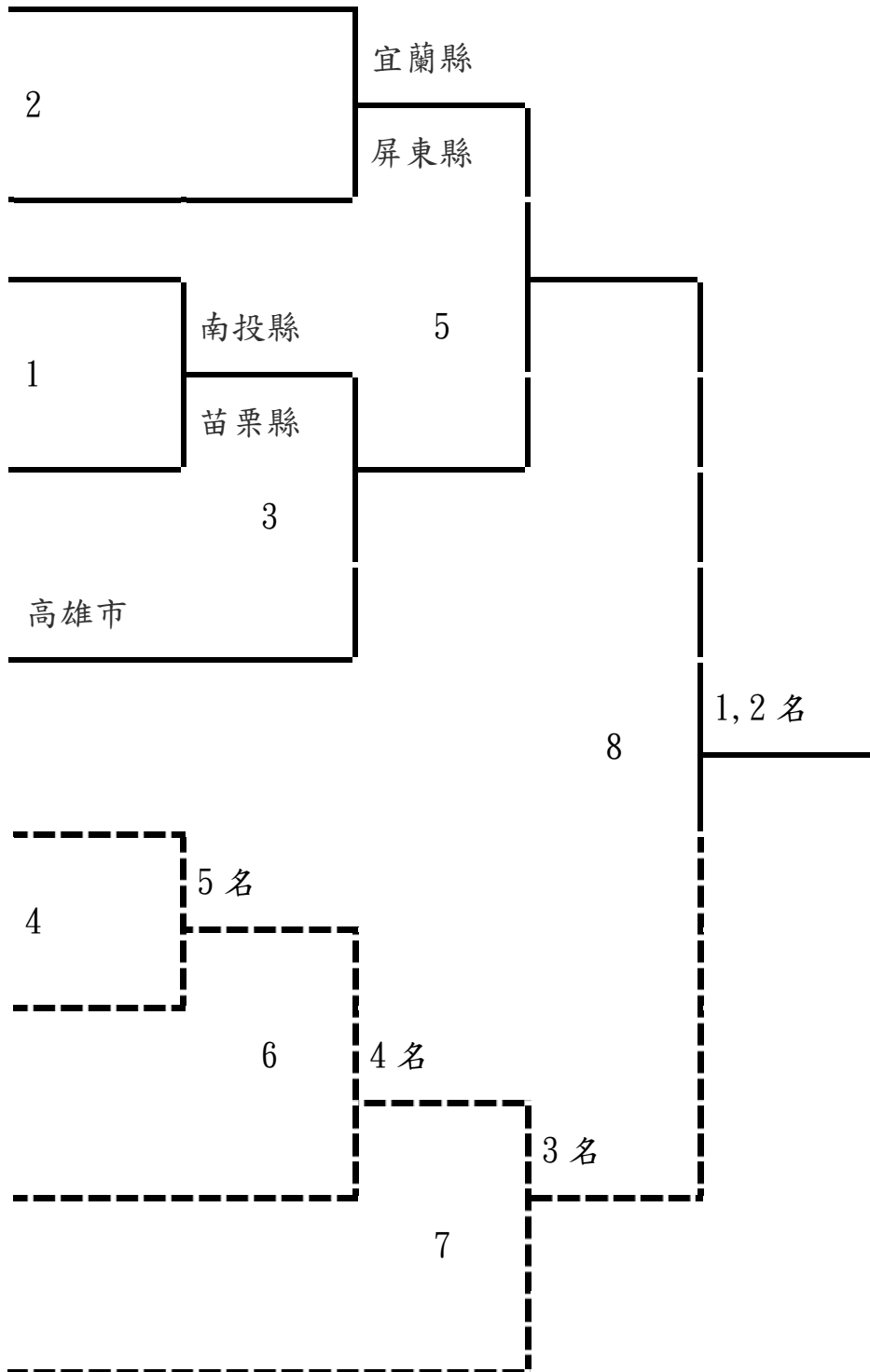

中華民國 112 年全國原住民族運動會 傳統摔角 賽程總表

# 公開組

第一名：            第三名：            第五名：            第七名：  
 第二名：            第四名：            第六名：            第八名：

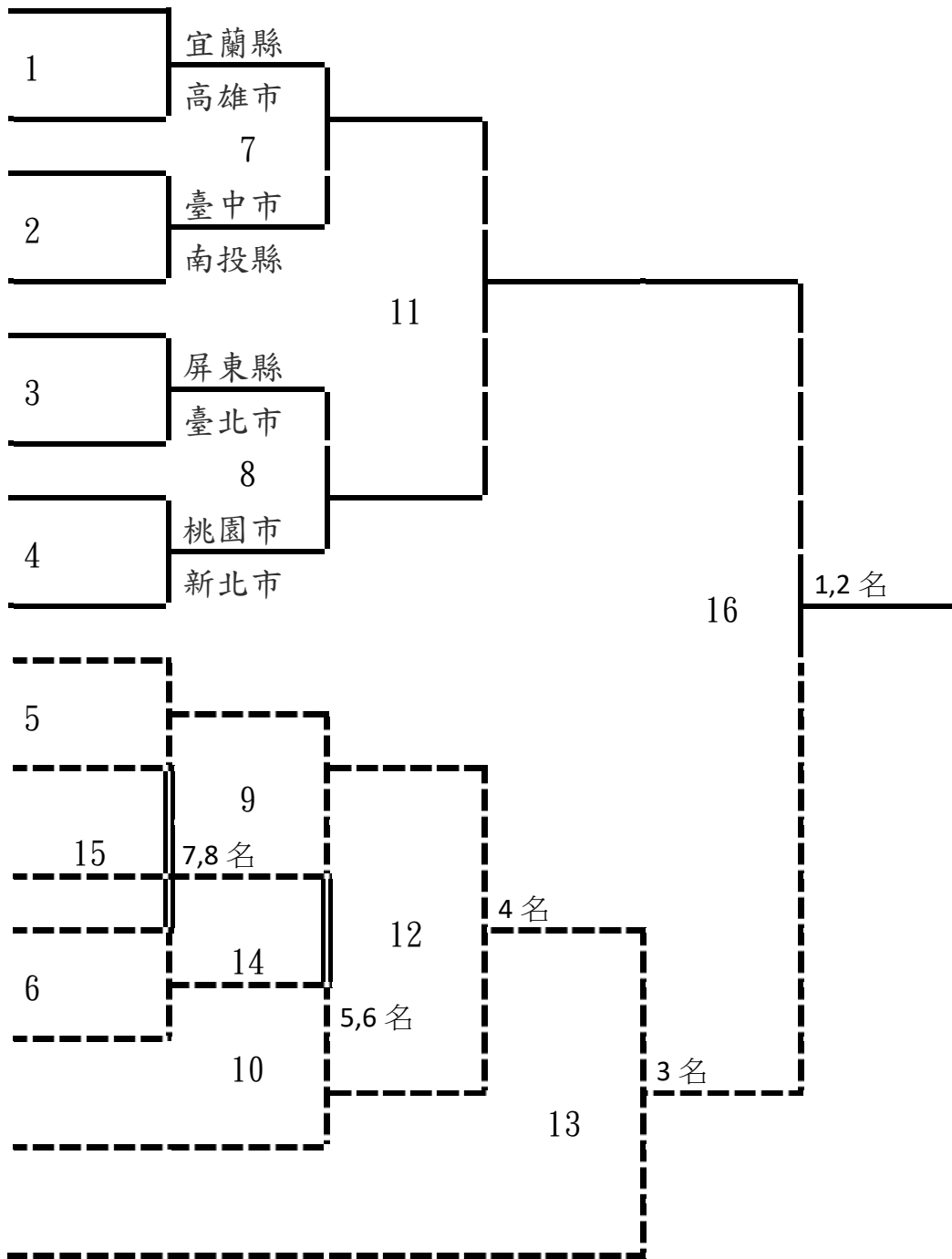

## 中華民國 112 年全國原住民族運動會 傳統摔角 賽程時間表

場次	3月23日(四) 公開組	3月24日(五) 青少年、少年組	備註
1	09：00 ~ 09：15 (初賽)	09：00 ~ 09：15 (青初賽1)	
2	09：25 ~ 09：40 (初賽)	09：15 ~ 09：30 (青初賽2)	
3	09：50 ~ 10：05 (初賽)	09：30 ~ 09：45 (少初賽1)	
4	10：15 ~ 10：30 (初賽)	09：45 ~ 10：00 (少初賽2)	
5	10：45 ~ 11：00 (複賽)	10：00 ~ 10：15 (青複賽3)	
6	11：10 ~ 11：25 (複賽)	10：15 ~ 10：30 (青五名4)	
7	11：35 ~ 11：50 (複賽)	10：30 ~ 10：45 (青複賽5)	
8	12：00 ~ 12：15 (複賽)	10：45 ~ 11：00 (少四名3)	
9	13：30 ~ 13：45 (複賽)	11：00 ~ 11：15 (少複賽4)	
10	13：55 ~ 14：10 (複賽)	11：15 ~ 11：30 (青四名6)	
11	14：20 ~ 14：35 (複賽)	11：30 ~ 11：45 (少三名5)	
12	14：45 ~ 15：00 (四名)	11：45 ~ 12：00 (青三名7)	
13	15：10 ~ 15：25 (三名)	12：00 ~ 12：15 (少冠、亞軍6)	
14	15：35 ~ 15：50 (五、六名)	12：15 ~ 12：30 (青冠、亞軍8)	
15	16：00 ~ 16：15 (七、八名)		
16	16：25 ~ 16：40 (冠、亞軍)		